

Preparador Automático de Polímero

PAP

easy
Point

- Adaptado para preparação automática de floculante a partir de granulado ou emulsão;
- Construção em aço inox AISI304 ou AISI316;
- Composto por: composta por: tremonha para o sólido; câmara de mistura; câmara de maturação; câmara de doseamento; sondas de controlo de nível; quadro eléctrico para comando automático;

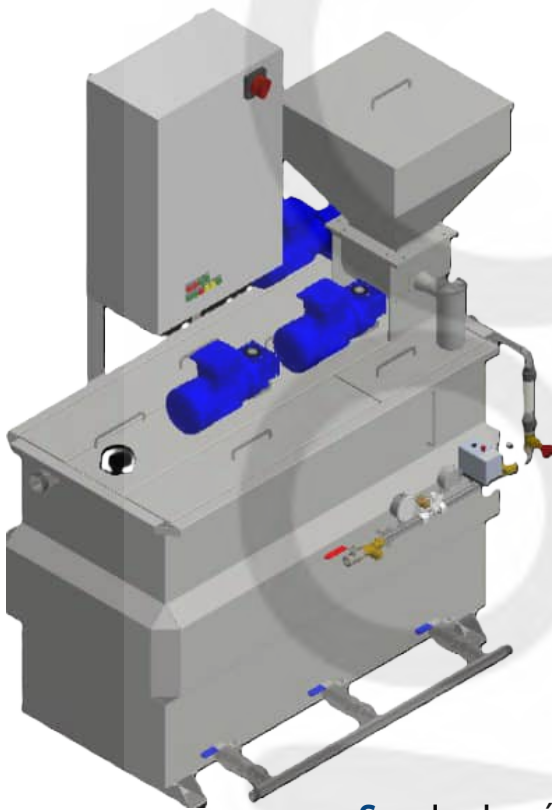

Dimensionamento de acordo com o caudal e tempo de maturação necessário.

A mistura é efectuada na câmara de preparação sendo transferida para os tanques de maturação e posteriormente para o de doseamento, através de um sistema de sifões.

O volume das câmaras, e a ação contínua dos agitadores, assegura a mistura homogénea e o tempo de retenção/maturação adequado.

Suplementos:

Sonda de nível mínimo na tremonha de carga

Resistência de aquecimento na entrada do pó

MODELOS *	PAP030	PAP050	PAP070	PAP100	PAP200
Caudal máximo teórico (l/h)	300	500	700	1000	2000
Concentração da solução (0.%)	1 a 5	1 a 4	1 a 4	1 a 4	1 a 4
Dimensões (mm) *	1200 x 600 x 1500	1600 x 600 x 1500	1700 x 700 x 1550	1750 x 890 x 1750	2400 x 1100 x 2230

* Outros modelos disponíveis

Fabrico em Portugal

EasyPoint - Engineering and Innovation, Lda.

Travessa dos Trajos Serrados, Lote 39, Rossio ao Sul do Tejo, 2205-076 Abrantes, Portugal

E-mail: info@easypoint.pt | comercial.easypoint@gmail.com Tel.: +351 917 648 239 | +351 913 485 829

www.easypoint.pt | www.linkedin.com/company/easypoint